



Najczęściej zadawane pytania dotyczące usług INOTEL

07.12.2009

www.inotel.pl

Spis treści

I. Pytania Ogólne

- Jakie dokumenty są niezbędne do zawarcia umowy z Inotel?
- Czy można przenieść usługę do innego lokalu?
- W jakim czasie od podpisania umowy usługa będzie zainstalowana?
- Czy można zawiesić świadczenie usług?
- W jaki sposób mogę zmienić aktualny wykorzystywany pakiet: telefoniczny / telewizyjny / internetowy?
- W jaki sposób mogę dowiedzieć się o wystawionych dla mnie fakturach?
- Usługi zostały zawieszony z powodu zaległości w płatnościach, co należy zrobić?
- Czy jest możliwość wskazania monterowi miejsca w którym ma się znajdować gniazdko?
- Na jaki okres zawierana jest umowa?
- Jaki jest okres wypowiedzenia umowy?
- W jakich godzinach dokonywane są instalacje usługi?
- Jak uzyskać dostęp do Panelu Klienta?

II. Internet

- Co jest konieczne do korzystania z usługi Internetu?
- Czy monter montujący usługę skonfiguruje również komputer?
- Czy istnieją ograniczenia dotyczące długości przewodu potrzebnego do korzystania z Internetu?
- Jak odczytać adres fizyczny karty sieciowej - MAC?
- Czy istnieje możliwość podzielenia łącza na kilka komputerów?
- Jakie są koszty dzielenia sygnału na kilka komputerów?
- Czy aby korzystać z Internetu muszę zakupić usługę telefonu?
- Czy mój komputer będzie posiadał adres IP widoczny poza siecią Inotel?
- Czy w sieci Inotel otrzymam stały adres IP?
- Internet nie chce wystartować / na starcie w wyszukiwarce pokazują się strony pornograficzne
- Po włączeniu przeglądarki internetowej wyświetla mi się strona: „Nie autoryzowany adres MAC”
- 5 najczęstszych przyczyn dlaczego Internet działa powoli

III. Telewizja HDTV

- Jak odbywa się montaż telewizji w mieszkaniu?
- Jak mam sprawdzić czy mój telewizor jest odpowiedni do podłączenia dekodera oferowanego przez INOTEL?
- Jak podłączyć telewizor do dekodera?
- Czy można podłączyć kilka telewizorów do jednego dekodera?
- Ile programów dostępnych jest w jakości Full HD
- Czy jest możliwość zmiany pakietów w dowolnym momencie trwania umowy?
- Dekoder nie włącza się, co zrobić?
- Dekoder się włącza ale logowanie zatrzymuje się na pierwszej kropce, co zrobić?
- Dekoder się włącza ale dostępne są tylko 4 kanały i komunikat TV Portal niedostępny?
- W telewizji brakuje wcześniej posiadanych kanałów
- Wystąpił brak dźwięku podczas oglądania telewizji?
- Czy istnieje możliwość nagrywania na dekodерze innych kanałów niż aktualnie oglądany?
- Czy usługa VoD już działa?
- Jaki numer PIN należy wpisać w celu np. blokady kanałów
- Gdzie znajdują się adresy MAC?
- Nie można przeglądać stron www, ani wejść na swoje konto za pomocą TV Portal – pojawia się komunikat Connecting... i nic się nie dzieje?
- Czy do promocji CANAL+ za 1 zł można dokupić pakiet CANAL + HD?
- Czy do promocji HBO w prezencie można dokupić pakiet HBO HD?

Czy mogę odtwarzać filmy nagrane z programu którego już nie posiadam?

IV. Telefon

Jak mogę sprawdzić wykaz swoich połączeń – billing?

Jak przebiega podłączenie usługi telefonu w mieszkaniu?

Czy mogę przejść do Inotel zachowując swój obecny numer telefonu?

Jakie dodatkowe funkcje oferuje usługa telefoniczna w sieci Inotel?

Jaki system naliczania opłat za połączenia obowiązuje w Inotel?

Jak mogę sprawdzić numer telefonu nadany przez Inotel?

Nie mogę wykonywać połączeń wychodzących, co zrobić?

Nie można nawiązać połączenia z sieciami komórkowymi?

W trakcie rozmowy słyszeć trzaski?

Czy mogę dokonać przekierowania na komórkę?

V. Instrukcje

Instrukcja montażu dekodera

Dekoder Motorola VIP 1910 HD / VIP 1960 – 160 GB

I. Pytania ogólne

Jakie dokumenty są niezbędne do zawarcia umowy z Inotel?

Do zawarcia umowy na dowolną usługę Inotel niezbędny jest dowód osobisty osoby która jest zameldowana w mieszkaniu gdzie odbędzie się instalacja, w przypadku najmu mieszkania lub braku meldunku osoby podpisującej umowę konieczny jest akt notarialny właściciela mieszkania lub zgoda właściciela mieszkania na przeprowadzeniu prac montażowych w mieszkaniu.

Czy można przenieść usługę do innego lokalu?

Tak, istnieje możliwość przeniesienia usługi. Opłata za przeniesienie usługi wynosi 100 zł brutto.

W jakim czasie od podpisania umowy usługa będzie zainstalowana?

Regulaminowy czas podłączenia klienta to maksymalnie 30 dni roboczych, jednakże w 90% przypadków instalacje wykonywane są poniżej 10 dni roboczych. Dłuższy czas niż 10 dni wiąże się z napotkaniem niespodziewanych trudności technicznych.

Czy można zawiesić świadczenie usług?

Tak jest to możliwe. Ponowne uruchomienie usługi związane jest z poniesieniem kosztów reaktywacyjnych zgodnie z obowiązującym cennikiem.

W jaki sposób mogę zmienić aktualny wykorzystywany pakiet: telefoniczny / telewizyjny / internetowy?

W celu zmiany pakietu konieczne jest podpisanie aneksu do umowy. Przejście na wyższy lub niższy pakiet jest bezpłatne.

W jaki sposób mogę dowiedzieć się o wystawionych dla mnie fakturach?

Wszystkie wystawione faktury dostępne są w internetowym panelu klienta, pod adresem <https://app.inotel.pl/>. Jednocześnie wszyscy klienci którzy podadzą prawidłowe adresy e-mail otrzymają faktury mailem. Istnieje także możliwość otrzymywania faktur pocztą tradycyjną, jednakże to metoda mało nowoczesna, nie wygodna dla klienta i nie ekologiczna.

Usługi zostały zawieszony z powodu zaległości w płatnościach, co należy zrobić?

W celu ponownego korzystania z usług należy uregulować zaległe płatności, oraz dokonać wpłaty na poczet opłaty reaktywacyjnej. Po zaksięgowaniu wpłat usługa zostanie uruchomiona automatycznie.

Czy jest możliwość wskazania monterowi miejsca w którym ma się znajdować gniazdko?

Nie ma takiej możliwości, gniazdko montowane jest w najbliższym punkcie wejścia kabla do mieszkania. Dzieje się tak z uwagi na to że INOTEL nie jest w stanie ponosić odpowiedzialności za prace prowadzone wewnątrz mieszkania swoich klientów. Możliwe jest jednak aby monter wskazał specjalistów w tym zakresie.

Na jaki okres zawierana jest umowa?

Wszystkie umowy w Inotel zawierane są na czas nieokreślony. W przypadku zakupu pakietów premium (HBO, CANAL+, CINEMAX) oraz dzierżawy dekodera umowa obowiązuje przez 12 miesięcy.

Jaki jest okres wypowiedzenia umowy?

Wszystkie umowy obowiązuje trzy miesięczny okres wypowiedzenia ze skutkiem na koniec miesiąca.

W jakich godzinach dokonywane są instalacje usługi?

Każda instalacja umawiana jest indywidualnie z klientem przez monterów.

Jak uzyskać dostęp do Panelu Klienta?

W celu uzyskania dostępu do Panelu Klienta należy zalogować się na stronie internetowej <https://app.inotel.pl/>. Do logowania niezbędny jest login i hasło, jeśli nie posiadają Państwo loginu i hasła należy skontaktować się z konsultantem INOTEL pod numerem infolinii o 800 70 22 90

II. Internet

Co jest konieczne do korzystania z usługi Internetu?

W celu prawidłowego korzystania z usługi niezbędne jest posiadanie karty sieciowej

Czy monter montujący usługę skonfiguruje również komputer?

Do zadań montera należy prawidłowe wprowadzenie usług do mieszkania, w związku z czym konfiguracja komputera leży po stronie klienta. Dokładne instrukcja konfiguracji komputera znajduje się pod adresem www.konfiguracja.inotel.pl.

Czy istnieją ograniczenia dotyczące długości przewodu potrzebnego do korzystania z Internetu?

Tak, kabel ETHERNET pomiędzy gniazdkiem a komputerem nie może przekraczać 10 metrów. Powyżej tej długości może dochodzić do zakłóceń sygnału.

Jak odczytać adres fizyczny karty sieciowej - MAC?

1. Windows95/98/Millennium: Należy kliknąć na menu Start, wybrać opcję „Uruchom”, następnie w okienku wpisać nazwę "winipcfg" i potwierdzić klikając na „OK”. Ukaże się okno o nazwie „Konfiguracja IP systemu Windows”. Z listy należy wybrać odpowiednią kartę sieciową (np. Realtek, SiS, Motorola Surfboard). Po dokonaniu wyboru pod nazwą karty pojawia się pewne wartości, wśród nich znajduje się „Adres karty” (format adresu to dwanaście cyfr i liter rozdzielonych myślnikami), jest to szukany przez nas adres fizyczny

2. Windows2000/XP: Należy kliknąć na menu Start, wybrać opcję „Uruchom”, następnie w okienku wpisać nazwę "cmd" i potwierdzić klikając na „OK”. Ukaże się czarne okno z domyślną ścieżką X:/Documents and settings/y, gdzie „X” to litera dysku a „y” to nazwa konta w systemie Windows. Za ścieżką – w miejscu gdzie pulsuje kursor, należy wpisać komendę „ipconfig -all” i potwierdzić klawiszem Enter. Po wciśnięciu Enter pojawia się pewne wartości, jedna z nich to „Adres fizyczny” (format adresu to dwanaście cyfr i liter rozdzielonych myślnikami). Bardzo ważne jest, aby odczytać adres fizyczny właściwej karty sieciowej (zdarza się, że w komputerze znajduje się więcej niż jedna karta sieciowa), w celu upewnienia się należy odczytać w polu „Opis” nazwę karty sieciowej.

3. Windows Vista:Należy kliknąć na menu Start, wybrać opcję „Panel sterowania”, następnie „Sieć i Internet” i „Centrum sieci i udostępniania.” Pod właściwym połączeniem lokalnym (zdarza się, że komputer posiada kilka połączeń, np. połączenie telefoniczne czy sieci bezprzewodowej – naszym zadaniem jest odnalezienie połączenia lokalnego z odpowiednią kartą sieciową) należy kliknąć na opcję „Wyświetl status”, następnie na „Szczegóły”. W oknie „Szczegóły” pojawia się pewne wartości, jedna z nich to „Adres fizyczny” (format adresu to dwanaście cyfr i liter rozdzielonych myślnikami).

4. Linux/Inne:Należy w wierszu poleceń wpisać komendę „ifconfig -a” i zatwierdzić ją. Spowoduje to wyświetlenie informacji o wszystkich skonfigurowanych interfejsach sieciowych komputera. Szukana przez nas wartość, to „Link encap:Ethernet Hwaddr”, za którym pojawi się adres fizyczny w formacie dwunastu cyfr i liter rozdzielonych dwukropkami (np. 00:60:98:EF:A6:6E).

Czy istnieje możliwość podzielenia łącza na kilka komputerów?

Tak, w celu podzielenia sygnału klient we własnym zakresie musi zakupić router (lecz nie może być to router ADSL) i aktywować mac adres routera. Niedozwolone jest udostępnianie sygnału poza obręb własnego mieszkania.

Jakie są koszty dzielenia sygnału na kilka komputerów?

Inotel nie pobiera dodatkowych opłat za podział sygnału na kilka komputerów w ramach jednego mieszkania. Niedozwolone jest udostępnianie sygnału poza obręb własnego mieszkania.

Czy aby korzystać z Internetu muszę zakupić usługę telefonu?

Nie, usługa Internetu działa niezależnie od telefonu. Klient nie musi posiadać usługi telefonu w sieci Inotel w celu korzystania z usługi Internetu.

Czy mój komputer będzie posiadał adres IP widoczny poza siecią Inotel?

Tak, INOTEL udostępnia każdemu swojemu klientowi publiczny adres IP.

Czy w sieci Inotel otrzymam stały adres IP?

Nie, usługa Internetu w sieci Inotel gwarantuje publiczny adres IP, który działa praktycznie tak samo jak stały adres IP z tą różnicą że może być zmieniony w przypadku reorganizacji sieci INOTEL. Do tej pory takie zmiany nie miały miejsca, co oznacza że nie wystąpią one częściej niż raz na kilka lat.

Internet nie chce wystartować / na starcie w wyszukiwarce pokazują się strony pornograficzne

Najprawdopodobniej w komputerze jest wirus, należy wyczyścić komputer za pomocą programu antywirusowego. Jeśli problem nie ustąpi konieczny jest kontakt z Biurem Obsługi Klienta pod numerem 0 800 22 70

Po włączeniu przeglądarki internetowej wyświetla mi się strona: „Nie autoryzowany adres MAC”

Oznacza to, że najprawdopodobniej wymieniałeś komputer, kartę sieciową lub zainstalowałeś router. Konieczne jest zautoryzowanie nowego adresu MAC, w tym celu kliknij link: „Autoryzuj nowy adres MAC”, a następnie zaloguj się do Panelu Klienta. Do logowania niezbędny jest login i hasło, jeśli nie posiadają Państwo loginu i hasła należy skontaktować się z konsultantem INOTEL pod numerem infolinii 0 800 70 22 90.

5 najczęstszych przyczyn dlaczego Internet działa powoli

- 1) Niska wydajność komputera oraz problem z przeglądarką internetową - przeglądanie stron www może być spowolnione na skutek niskiej wydajności komponentów komputera takich jak pamięć RAM, czy procesor. Negatywnie na szybkość przeglądania stron wpływa także duże „zanieczyszczenie” przeglądarki, należy pamiętać aby co jakiś czas czyścić historię oraz pliki tymczasowe
- 2) Komputer zainfekowany wirusem / Trojanem - wirusy komputerowe powodują nie tylko wolne działanie przeglądarki internetowej ale całego systemu operacyjnego, należy pamiętać o używaniu i bieżącym aktualizowaniu programu antywirusowego
- 3) Zbyt wysokie zużycie pasma poprzez podział sygnału na kilka komputerów. Zła konfiguracja routera - należy pamiętać że rozdzielenie łącza za pomocą routera na kilka komputerów spowoduje podział prędkości a co za tym idzie wolniejsze działania Internetu, bardzo dużą rolę ogrywa prawidłowe skonfigurowanie routera
- 4) Zbyt duża ilość programów używanych w tle - podczas korzystania z przeglądarki internetowej należy pamiętać aby w tle uruchomionych było jak najmniej programów obciążających pamięć i procesor komputera
- 5) Używanie programów p2p i jednoczesne przeglądanie stron www - programy p2p w dużym stopniu wysycają łącza internetowe co negatywnie wpływa na pobieranie danych przez przeglądarkę internetową.

III. Telewizja HDTV

Jak odbywa się montaż telewizji w mieszkaniu?

Do mieszkania klienta wprowadzony zostaje kabel, podłączany do rozdzielacza sygnału D-Link (dostarczanego klientowi przez monterę podczas instalacji usługi telewizji). Następnie z rozdzielacza sygnału D-Link monter podłącza kabel do dekodera w pomieszczeniu gdzie znajduje się telewizor. Ułożenia kabla wewnątrz mieszkania leży po stronie klienta.

Jak mam sprawdzić czy mój telewizor jest odpowiedni do podłączenia dekodera oferowanego przez INOTEL?

Do podłączenia dekodera oferowanego przez INOTEL niezbędne jest aby telewizor posiadał złącze SCART, COMPONENT, lub HDMI. Pełen efekt telewizji HD dostępny jest przy telewizorach FULL HD lub HD READY podłączonych do dekodera za pomocą kabla HDMI. Rekomendujemy kupno kabla HDMI dobrej jakości z połączonymi końcówkami, np. kable firmy TECHlink.

Jak podłączyć telewizor do dekodera?

Szczegółowa odpowiedź na powyższe pytanie znajduje się [instrukcji podłączenia dekodera](#).

UWAGA!

Każdorazowa zmiana rodzaju kabla lub telewizora może oznaczać konieczność zmiany ustawień dekodera.

Czy można podłączyć kilka telewizorów do jednego dekodera?

Do dekodera można podłączyć tylko jeden telewizor ponieważ w dekodерze można zdefiniować tylko jedno wyjście sygnału.

Ile programów dostępnych jest w jakości Full HD

Obecnie w ofercie Inotel znajduje się 7 programów HD

Czy jest możliwość zmiany pakietów w dowolnym momencie trwania umowy?

Tak, klient ma możliwość w każdym momencie trwania umowy bezpłatnie zwiększyć lub zmniejszyć posiadany pakiet

Dekoder nie włącza się, co robić?

Należy przede wszystkim sprawdzić poprawność podłączenia wszystkich przewodów, jeżeli kable podłączone są poprawnie sprawdzić czy w przypadku dekodera z dyskiem przełączony jest przycisk POWER w tylnej części dekodera. W razie braku ustąpienia usterki należy skontaktować się z Biurem Obsługi Klienta

Dekoder się włącza ale logowanie zatrzymuje się na pierwszej kropce, co zrobić?

Należy sprawdzić połączenie sieciowe – czy dekodер jest podłączony do Home Gateway D-Linka [kabel powinien być wpięty do 3 lub 4 portu]. Jeśli dekodер jest prawidłowo podłączony do D-Linka należy sprawdzić czy Home Gateway jest włączony zarówno do prądu jak i do sieci [wtyczka WLAN]. Na urządzeniu D-Link lampka prądowa [pierwsza od lewej] powinna świecić światłem ciągłym, lampki z numerem 3 lub 4 powinny mrugać. Jeżeli wszystkie lampki świecą światłem ciągłym, oznacza to że, urządzenie się zawiesiło i należy je zrestartować. Jeżeli problem nie ustąpił należy skontaktować się z BOK w celu sprawdzenia autoryzacji urządzeń

Dekoder się włącza ale dostępne są tylko 4 kanały i komunikat TV Portal niedostępny?

Najprawdopodobniej wystąpił problem z autoryzacją. Należy skontaktować się z BOK w celu autoryzacji MAC adresu dekodera

W telewizji brakuje wcześniej posiadanych kanałów

Należy sprawdzić czy nie została włączona blokada kanałów [TV Portal – Ustawienia – Blokada Kanałów], jeśli nie konieczne jest sprawdzenie czy w EPG – elektronicznym programie telewizyjnym zostało wybrane ustawienie Ulubione. Jeżeli problem nadal nie ustąpił należy skontaktować się z biurem Obsługi Klienta.

Wystąpił brak dźwięku podczas oglądania telewizji?

Należy sprawdzić podłączenie kabla HDMI, oraz czy w ustawieniach dekodera wyjście sygnału ustawione jest na HDMI [informacje na temat ustawienia dekodera dostępne są w instrukcji obsługi dekodera (poliniować)]. Jeśli problem nie ustąpił spróbuj wypiąć na kilka minut kabel HDMI a następnie go podłączyć.

Czy istnieje możliwość nagrywania na dekodерze innych kanałów niż aktualnie oglądany?

Tak, podczas nagrywania wybranego programu możemy oglądać inny dowolny program telewizyjny.

Czy usługa VoD już działa?

W chwili dostępna jest grupa Erotyka, natomiast w grupie Klasyka testowo udostępnionych jest kilka materiałów filmowych, Pełna oferta będzie dostępna wkrótce.

Jaki numer PIN należy wpisać w celu np. blokady kanałów

Standardowy kod PIN: 1234, Zmiana numeru PIN możliwa jest w Panelu Klienta.

Gdzie znajdują się adresy MAC?

Standardowo MAC adres znajduje się na naklejce na spodnich stronach urządzeń

Nie można przeglądać stron www, ani wejść na swoje konto za pomocą TV Portal – pojawia się komunikat Connecting... i nic się nie dzieje?

To bardzo rzadka sytuacja, należy zadzwonić do Biura Obsługi Klienta podać MAC adres urządzenia i pozostawić włączony dekodер na czas przeprowadzenia przez BOK autoryzacji.

Czy do promocji CANAL+ za 1 zł można dokupić pakiet CANAL + HD?

Tak jest taka możliwość.

Czy do promocji HBO w prezencie można dokupić pakiet HBO HD?

Tak jest taka możliwość

Czy mogę odtwarzać filmy nagrane z programu którego już nie posiadam?

Nie ma takiej możliwości, filmy nagrane na dysku są dostępne tylko w przypadku posiadania danego programu telewizyjnego.

IV. Telefon

Jak mogę sprawdzić wykaz swoich połączeń – billing?

Billing dostępny jest po zalogowaniu się do Panelu Klienta

Jak przebiega podłączenie usługi telefonu w mieszkaniu?

Do mieszkania klienta wprowadzany jest kabel, i na ścianie najbliższej wejścia do mieszkania montowane zostaje gniazdko.

Czy mogę przejść do Inotel zachowując swój obecny numer telefonu?

Tak, w Inotel dostępna jest usługa przeniesienia numeru z TP S.A. oraz Neti, pozwalająca zachować swój dotychczasowy numer telefonu stacjonarnego.

Jakie dodatkowe funkcje oferuje usługa telefoniczna w sieci Inotel?

Wykaz wszystkich dodatkowych funkcji telefonicznych można znaleźć na stronie www.inotel.pl w dziale TELEFON – Usługi dodatkowe.

Jaki system naliczania opłat za połączenia obowiązuje w Inotel?

Obecnie w każdym planie taryfowym obowiązuje naliczanie sekundowe

Jak mogę sprawdzić numer telefonu nadany przez Inotel?

Na aparacie telefonicznym wciśnij sekwencje 568# i w słuchawce usłyszysz automatyczna informację o numerze własnego telefonu. Jeszcze prostsza metoda to zadzwonić na własny telefon komórkowy i sprawdzić numer na wyświetlaczu.

Nie mogę wykonywać połączeń wychodzących, co zrobić?

W pierwszej kolejności Sprawdź czy nie zamieniłeś trybu wybierania z tonowego na impulsowy (zazwyczaj suwak z boku aparatu). Następnie upewnij się iż dokonałeś opłat abonamentowych.

Nie można nawiązać połączenia z sieciami komórkowymi?

Aby uzyskać połączenie z siecią komórkowa proszę wybierać numer poprzedzając go o (np. 0605XXX XXX)

W trakcie rozmowy słychać trzaski?

Należy sprawdzić stan oraz podłączenie kabla łączącego aparat telefoniczny z gniazdkiem telefonicznym

Czy mogę dokonać przekierowania na komórkę?

Tak, przekierowanie na komórkę można ustawić w Panelu Klienta

V. Instrukcje

Instrukcja montażu dekodera

Spis treści

1. Zawartość zestawu	10
2. Panel tylny	10
3. Instalacja dekodera	11
4. Wykaz wariantów podłączeń dekodera z wbudowanym domowym serwerem edukacji i rozrywki	14
a) Podłączenie analogowe TV i DVD	14
b) Podłączeni TV w jakości Hight Definitions	15
c) Podłączenie dźwięku	15
5. Zmiana ustawień dekodera	15
6. Schemat podłączenia dekodera z wbudowanym domowym serwerem edukacji i rozrywki	17
7. Podłączenie Internetu	18
8. Rozwiązywanie podstawowych problemów	20

1. ZAWARTOŚĆ ZESTAWU

Prawidłowy zestaw z STB Motorola VIP 1910HD lub Motorola VIP 1960 HD powinien składać się z następujących elementów



Dekoder Motorola VIP 1910 HD /
VIP 1960 HD

1 sztuka



Kabel zasilający do
dekodera

1 sztuka



Rozdzielacz sygnału D-Link
DIR - 100

1 sztuka



Pilot zdalnego sterowania

1 sztuka



Zasilacz prądowy do
dekodera VIP 1910

1 sztuka



Zasilacz prądowy do D-Link
DRI - 100

1 sztuka



Kabel SCART

1 sztuka



Kabel ETHERNET
zakończony wtyczka RJ-45

2 sztuki



Instrukcja instalacji

1 sztuka

2. PANEL TYLNY

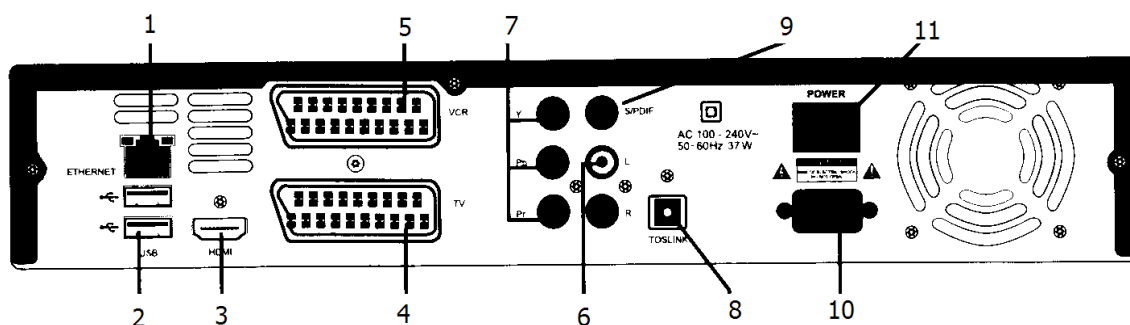

1. Gniazdo ETHERNET do podłączenia sygnału telewizyjnego
2. Gniazda USB do połączenia klawiatury i myszki
3. Cyfrowe złącze HDMI do podłączenia telewizora
4. Złącze SCART do podłączenia telewizora w standardzie analogowym
5. Złącze SCART (VCR) do podłączenia urządzeń zewnętrznych np. DVD
6. Wyjście AUDIO analogowe
7. Złącze analogowe komponentowe do podłączenia telewizora
8. Złącze optyczne TOSLINK dla dźwięku cyfrowego
9. Złącze S/PDIF dla dźwięku cyfrowego
10. Gniazdo zasilania POWER
11. Włącznik i wyłącznik urządzenia POWER SWITCH

3. INSTALACJA DEKODERA

W celu prawidłowej instalacji dekodera postępuj zgodnie z instrukcją krok po kroku,

Krok 1

Podłącz kabel zasilający do gniazda **POWER** w dekodrze. W przypadku dekodera Motorola VIP 1910 jest to końcówka TYP1 w przypadku dekodera Motorola VIP 1960 jest to końcówka TYP2

TYP1



TYP2



Krok 2

Podłącz kabel UTP do gniazdków a następnie do rozdzielacza D-LINK port **WAN**



Krok 3

Połącz kablem UTP rozdzielacz D-LINK (gniazdo LAN-3) z dekoderm Motorola VIP 1910 / 1960 (port ETHERNET)



UWAGI:

1. Jeśli posiadać dwa dekodery drugi należy podłączyć do portu LAN-4 w rozdzielaczu.
2. Jeśli posiadasz wykupioną usługę Internetu, podłącz komputer z rozdzielaczem D-LINK wpinając kabel UTP do portu LAN-1

Krok 4

Podłącz kabel SCART do dekodera gniazdo EURO TV a następnie do telewizora również do gniazda EURO TV

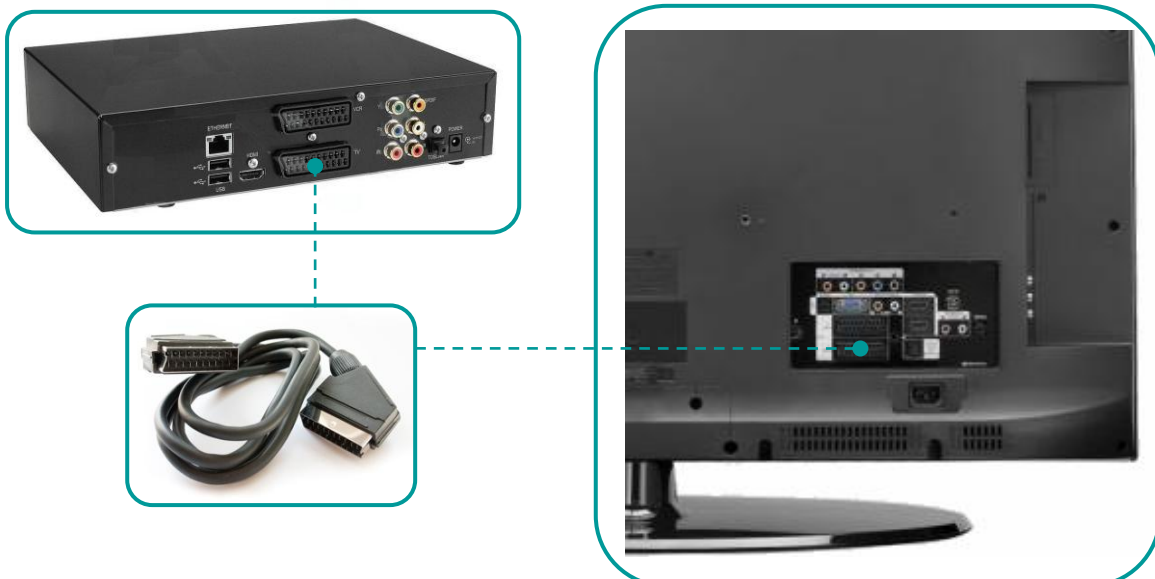

UWAGI:

Aby uzyskać najlepszą jakość dźwięku oraz krystalicznie czysty obraz, należy zaopatrzyć się w kabel HDMI. Firma Inotel S.A. dostarcza podstawowy zestaw ze standardowym kablem wizyjnym SCART.

Pierwsze uruchomienie dekodera może trwać od 3-5 minut. W tym czasie zostaje załadowana lista programów oraz zaprogramowane funkcje dodatkowe.

4. WYKAZ WARIANTÓW PODŁĄCZEŃ DEKODERA Z WBUDOWANYM DOMOWYM SERWEREM EDUKACJI I ROZRYWKI

Podłączenie analogowe TV i DVD

Możliwość analogowego podłączenia telewizora oraz zewnętrznego urządzenia DVD lub VRC (magnetowidu)

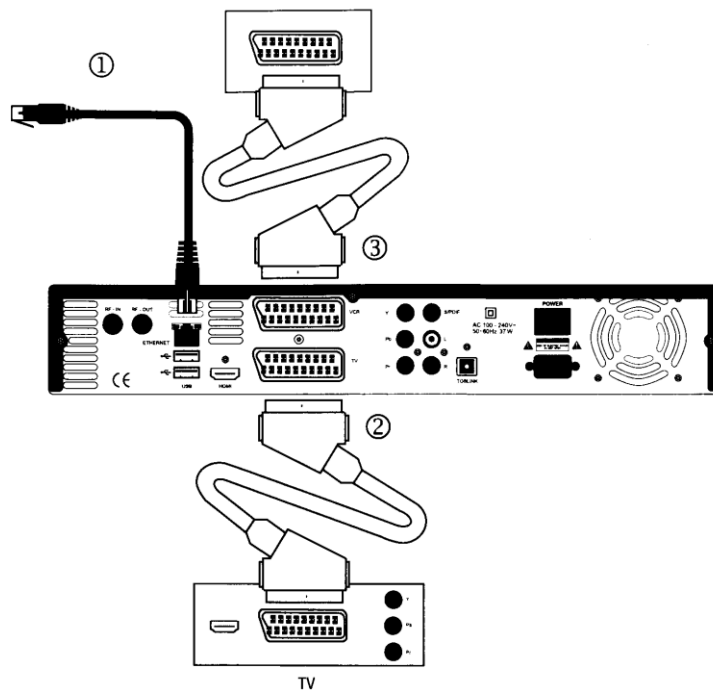

1. Podłączenie sygnału telewizyjnego

Podłącz kabel ETHERNET (w zestawie) do dekodera oraz do rozdzielacza sygnału D-Link

2. Podłączenie telewizora

Podłącz kabel SCART (w zestawie) do gniazda TV dekodera oraz do gniazda TV w telewizorze

3. Podłączenie urządzenia zewnętrznego

Podłącz kabel SCART do gniazda VRC dekodera oraz do gniazda VRC odtwarzacza DVD lub magnetowidu.

Podłączenie TV w jakości Hight Definitions

Cyfrowe podłączenie telewizora

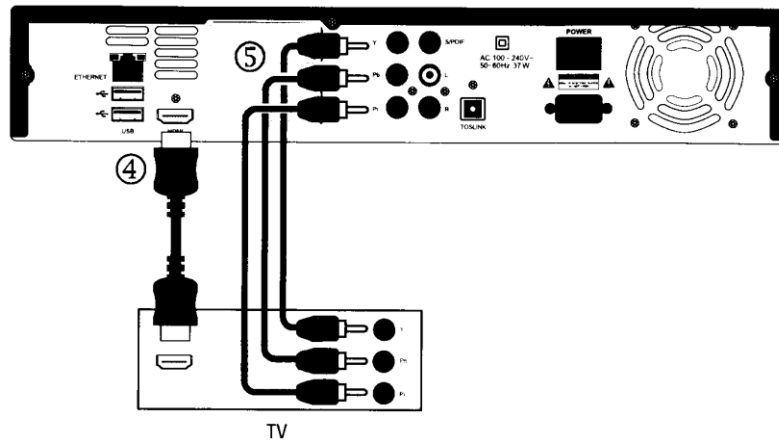

4. Podłączanie telewizora w najwyższej jakości obrazu i dźwięku

Podłącz kabel HDMI (nie dołączony do zestawu) do wyjścia w dekodrze oraz do wejścia w telewizora. Za pośrednictwem kabla HDMI uzyskać możliwość odbioru sygnału telewizyjnego w najwyższej jakości.

5. Podłączenie telewizora w jakości cyfrowej

Podłącz kabel komponentowy (nie dołączony do zestawu) do wyjść w dekodrze oraz do wejść w telewizora pamiętaj aby kolejność podłączenia była dokładnie taka sama jak wskazują na to kolory gniazd. Podłączając telewizor za pomocą kabla komponent należy pamiętać że do telewizora przesyłany jest tylko i wyłącznie obraz

Podłączenie dźwięku

Podłączeni dekodera do zewnętrznego urządzenia Hi-Fi pozwala na uzyskanie dźwięku Dolby Digital

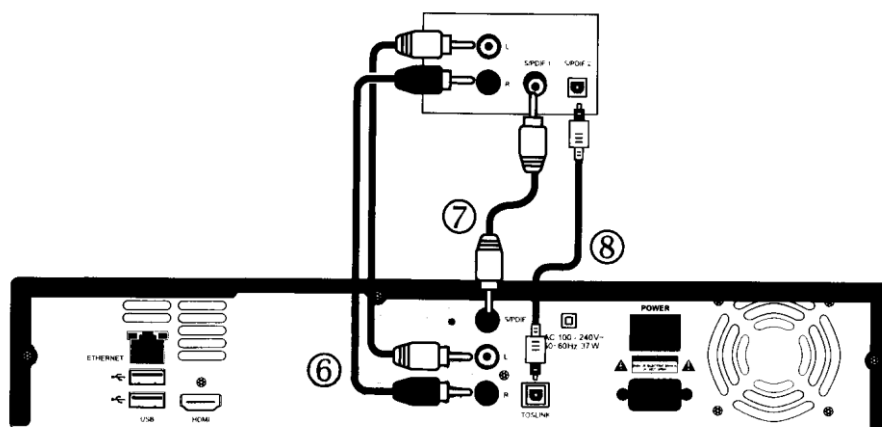

6. Podłączenie zestawu Hi-Fi w analogowym systemie stereo

Podłącz dekodera z zewnętrznym systemem audio lub telewizorem za pośrednictwem kabla Chinche – Chince (nie dołączony do zestawu), pamiętajac aby zachowana była kolejność podłączenia, czyli lewy kanał z dekodera do lewego w telewizorze.

7. Cyfrowe podłączenie zestawu Hi-Fi poprzez gniazdo S/PDIF

Połącz kabel chinch – chinch (nie dołączony do zestawu) do wyjścia w dekodery i wejścia w z zewnętrznym zestawem audio lub telewizorze.

8. Cyfrowe podłączenie zestawu Hi-Fi poprzez gniazdo optyczne TOSLINK

Podłącz kabel optyczny (nie dołączony do zestawu) do gniazda TOSLINK w dekodery oraz do gniazda wejścia w telewizorze lub systemie stereo

5. ZMIANA USTAWIEŃ DEKODERA

W celu zmiany ustawień źródła wyjścia sygnału z dekodera postępuj według poniższych kroków:

Krok 1

Po zrestartowaniu dekodera gdy na ekranie telewizora pojawi się pierwsza kolorowa kropka na pilocie zdalnego sterowania wybierz przycisk MENU



Krok 2

Na ekranie telewizora pojawi się okno z ustawieniami video

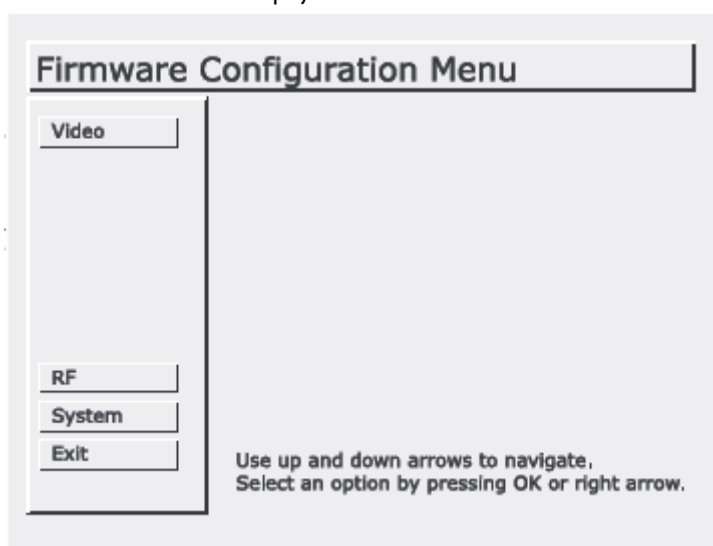

Krok 3

Z prawego menu za pomocą klawiszy kierunkowych na pilocie (▶), (◀) wybierz przycisk **VIDEO** a następnie wybór zatwierdź przyciskiem OK. na pilocie zdalnego sterowania.

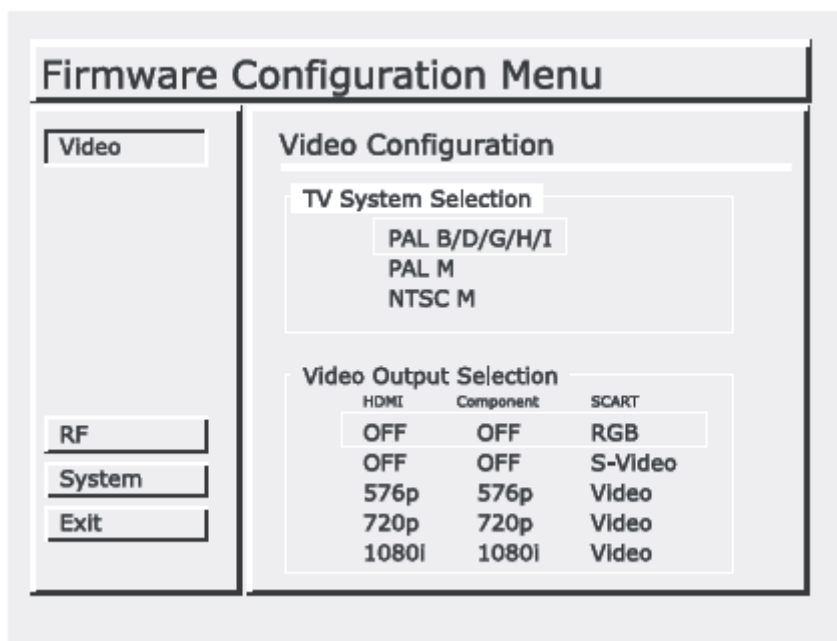

Krok 4

Za pomocą przycisków kierunkowych na pilocie zdalnego sterowania (▲), (▼) przejdź do opcji **VIDEO OUTPUT SELECTION** a następnie wybierz źródło przez które sygnał telewizyjny ma być dostarczany do telewizora:

1. W celu podłączenia telewizora za pomocą EURO złącza wybierz pozycję pierwszą [OFF OFF RGB]
2. W celu podłączenia telewizora za pomocą kabla Component wybierz pozycję drugą [OFF OFF S-Video]
3. W celu uzyskania najlepszej jakości obrazu i podłączenia telewizora za pomocą kabla HDMI wybierz pozycję ostatnią [1080i 1080i Video]

Wybór zatwierdź przyciskiem **OK**. na pilocie zdalnego sterowania

Krok 5

W panelu **Firmware Configuration Menu** za pomocą przycisków nawigacji na pilocie zdalnego sterowania wybierz przycisk **SAVE and Reboot** w celu potwierdzenia i zapisania zmian ustawień. Wybór potwierdź przysiękiem **OK** na pilocie.

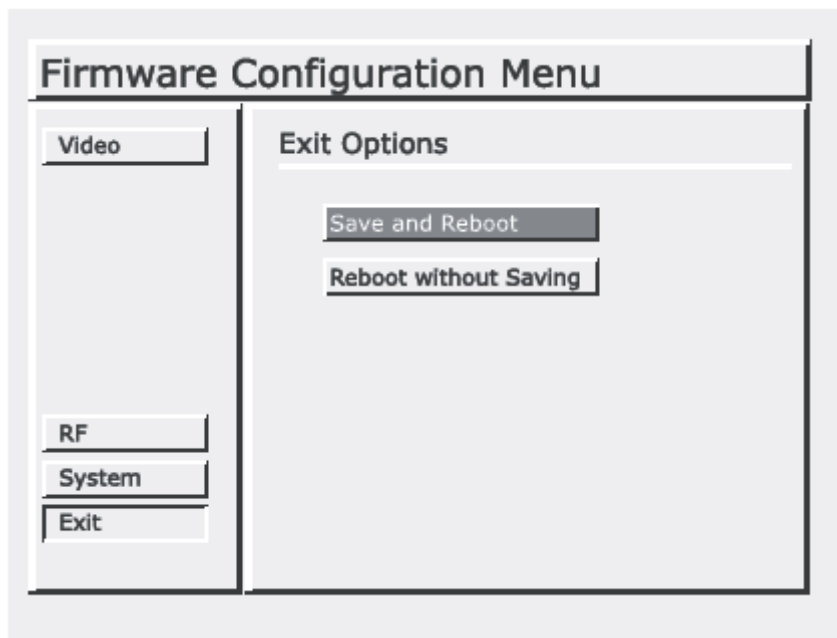

6. SCHEMAT PODŁĄCZENIA DEKODERA



7. PODŁĄCZENIE INTERNETU

Posiadając już usługę telewizji w celu podłączenia łącza internetowego postępuj krok po kroku zgodnie z poniższą instrukcją:

Krok 1

Podłącz kabel ETHERNET skrosowany (nie dołączony do zestawu) do rozdzielacza sygnału D-LINK port **LAN 1** oraz do karty sieciowej w komputerze port **LAN**



Krok 2

Otwórz przeglądarkę internetową. Przy próbie wejścia na dowolną stronę internetową w oknie przeglądarki pojawi się strona z MAC adresem który należy aktywować w celu prawidłowego działania usługi. Wybierz opcję: „Kliknij tutaj aby aktywować MAC”

Aktywacja usług firmy INOTEL S.A.



Brak dostępu do usługi internetowej - nieautoryzowany adres MAC

Twój MAC: 00:21:91:32:83:1A



[Kliknij tutaj aby aktywować MAC](#)

Krok 3

Po przejściu na stronę Panelu Klienta wpisz identyfikator i hasło, a następnie wybierz „ZALOGUJ”

PANEL KLIENTA: [panel klienta](#)

UWAGI:

W przypadku braku identyfikatora i hasła skontaktuj się z Biurem Obsługi Klienta pod numerem 0 800 70 22 90

Krok 4

W Panelu Klienta wybierz funkcję „USTAW”

PANEL KLIENTA: [panel klienta](#)

Krok 5

W kolejnym oknie zobaczysz swój adres MAC, wybierz przycisk „ZAPISZ”. Od tej chwili najpóźniej w przeciągu 30 minut uzyskasz pełnosprawny dostęp do usługi Internetu.

PANEL KLIENTA: [panel klienta](#)

8. ROZWIĄZYWANIE PODSTAWOWYCH PROBLEMÓW

Błąd	Przyczyna	Pomoc
Po pierwszym uruchomieniu dekodera dostępnych jest tylko 5 programów, wyświetlany jest napis: „TV Portal Niedostępny”	Brak autoryzacji	Konieczny jest kontakt z Biurem Obsługi Klienta w celu autoryzacji MAC adresu urządzenia. Adres MAC urządzenia znajduje się na spodzie obudowy dekodera i składa się z ciągu znaków w postaci: XX:XX:XX:XX:XX:XX
Po uruchomieniu dekodera, na ekranie dekodera wyświetla się czerwona kropka	Problem z połączeniem między gniazdem RJ-45 a rozdzielaczem D-LINK lub między dekoderelem a rozdzielaczem D-LINK	Konieczne jest sprawdzenie czy kable łączące urządzenia nie są naruszone i czy zostały wpięte w odpowiednie porty w rozdzielaczu D-LINK. W przypadku prawidłowego niewykrycia pomyłki konieczny jest kontakt z BOK
Na ekranie telewizora nie ma obrazu	Złe źródło sygnału	W celu rozwiązania problemu należy sprawdzić czy w telewizorze wybrane jest odpowiednie dla danego połączenia (SCART / HDMI) źródło sygnału
Obraz śnieży		
Na przednim panelu rozdzielacza D-LINK nie świecą się diody kontrolne	Problem z logowaniem urządzenia D-LINK	Należy wyjąć zasilacz z urządzenia rozdzielającego D-LINK na około 15 sekund. Następnie podłączyć ponownie.
Na przednim panelu rozdzielacza D-LINK dioda nr 2 (stan gotowości urządzenia) nie pulsuje		
Po podłączeniu urządzenia rozdzielającego D-LINK przestał działać internet	Błąd urządzenia D-LINK	Niezbędny jest kontakt z BOK

Dekoder Motorola VIP 1910 HD / VIP 1960 – 160 GB

Spis treści:

I. Pilot	22
II. Informacje podstawowe	23
1. Włączanie / wyłączenie	23
2. Zmiana kanałów	23
3. Przyciszenie / podgłaśnianie	23
III. Poruszanie się po TV Portal	24
IV. PVR – Nagrywarka	25
1. Nagrywanie oglądanego programu	25
2. Programowanie nagrania	27
3. Odtwarzanie nagrań	28
4. Usuwanie nagrania	30
5. Informacje o nagraniu	31
6. Zatrzymywanie oglądanego programu	31
V. VoD	32
VI. EPG – Elektroniczny program telewizyjny	32
1. Przeglądanie programu i informacji o audycjach (audycje posortowane są wg. Programów i godzin)	32
2. Auto przełączanie	34
3. Przypominanie o rozpoczęciu audycji	35
4. Wyszukiwanie wg. kategorii	35
5. Wybór programów ulubionych	36
VII. Twoje zdjęcia	38
1. Dodawanie i usuwanie zdjęć	38
2. Poruszanie się po menu	41
3. Przeglądanie zdjęć	42
VIII. Internet	43
1. Wejście na strony www	43
2. Zmiana stron www	44
3. Przypisywanie ulubionych stron	45
IX. Połączenia	46
X. Kontrola rodzicielska	47
1. Ustawianie kontroli na wybrane programy	47
2. Odblokowywanie zablokowanych programów	48
XI. Radio	48
1. Włączanie stacji radiowych	48
2. Zmiana stacji radiowych	49
3. Wyłączenie radia	49
XII. News	49
XIII. Ustawienia dekodera	49

I. Pilot

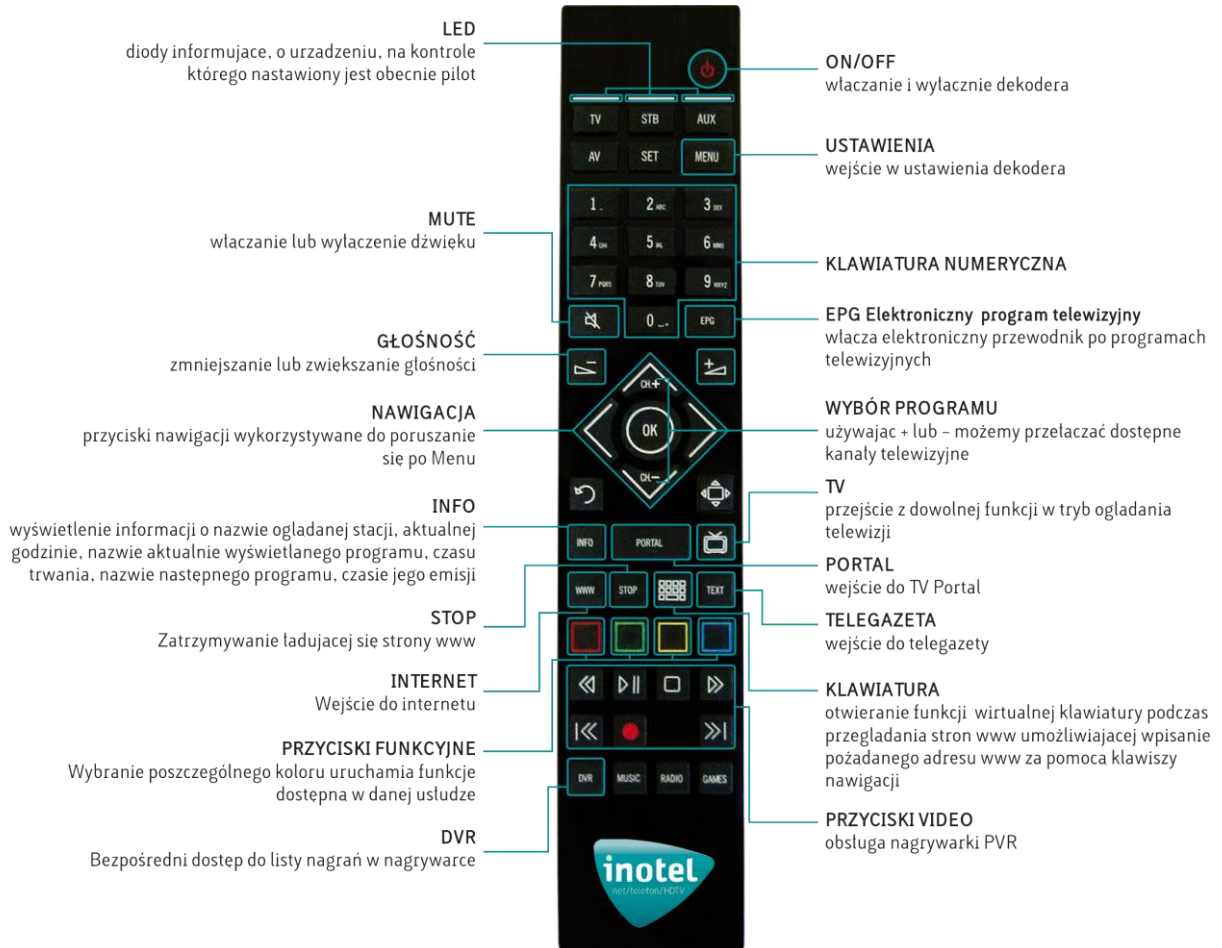

II. Informacje podstawowe

1. Włączanie / wyłączenie

W celu włączenia lub wyłączenia dekodera na pilocie zdalnego sterowania wybierz przycisk ON/OFF

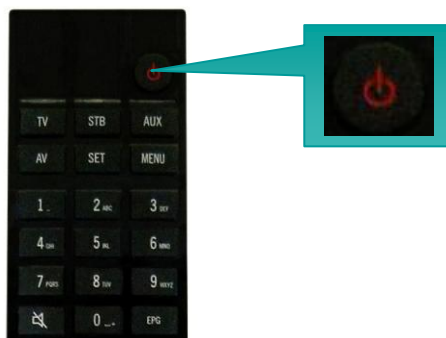

2. Zmiana kanałów

Przełączanie kanałów telewizyjnych odbywa się za pośrednictwem klawiszy kierunkowych. Aby przełączyć kanał o jeden wyżej wybierz przycisk „CH+”, aby przełączyć kanał o jeden niżej wybierz przycisk „CH-„



3. Przyciszenie / podgłoszenie

W celu zwiększenia lub zmniejszenia siły głosu wybierz na pilocie zdalnego sterowania przycisk „Głośność + lub -„



UWAGI: W celu zupełnego wyciszenia głosu wybierz na pilocie zdalnego sterowania przycisk „MUTE”

III. Poruszanie się po TV Portal

1. Aby wejść do TV Portal należy wybrać na pilocie zdalnego sterowania przycisk funkcyjny „PORTAL”



2. Na ekranie telewizora pojawi się menu ekranowe za pośrednictwem którego uzyskujemy dostęp do następujących funkcji:

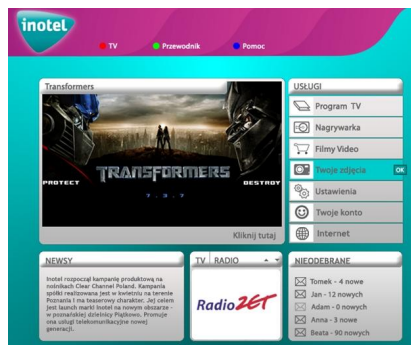

- a) **EPG** – Elektroniczny program telewizyjny dostępny z 7 dniowym wyprzedzeniem
 - b) **PVR** – Nagrywarka umożliwiająca zapisywanie na dysku twardym wybranych pozycji programowych a następnie ich odtwarzanie (opcja dostępna tylko w dekodernach z dyskiem)
 - c) **VOD**- Wirtualna wypożyczalnia filmów wideo
 - d) **Twoje zdjęcia** – Wirtualny album zdjęć umożliwiający wgrywanie a następnie przeglądanie zdjęć na ekranie telewizora
 - e) **Ustawienia** – Dostęp do szczegółowych ustawień dekodera
 - f) **Twoje konto** – Informacje o wielkości bieżącego rachunku, spisie połączeń wychodzących i przychodzących (usługa dostępna tylko przy posiadaniu telefonu w sieci Inotel)
 - g) **Internet** – Dostęp do stron www za pośrednictwem telewizora
 - h) **Newsy** – Bieżące informacje z kraju i ze świata
 - i) **TV/Radio** – Dostęp do stacji radiowych oraz podglądu kanałów telewizyjnych
 - j) **Połączenia** – Informacja o nieodebranych połączeniach (usługa dostępna wyłącznie dla osób posiadających telefon w sieci Inotel)
3. Po TV Portalu poruszamy się za pośrednictwem klawiszy nawigacji. Zatwierdzenie wybranej funkcji odbywa się poprzez wybranie przycisku OK. na pilocie.



IV. PVR - Nagrywarka

Pozwala nagrywać wybrane programy, i w każdej chwili zatrzymać, a nawet cofnąć lub przewinąć reklamy. Wbudowany dysk twardy 160 GB pomieści ponad 150 godzin nagrań.

1. Nagrywanie oglądanego programu

Użytkownik może na kilka sposobów nagrać wybrany program telewizyjny.

NAGRYWANIE PRZEZ INFO

- a) Podczas oglądania pożądanego programu wybierz na pilocie zdalnego sterowania „CZERWONY” przycisk funkcyjny

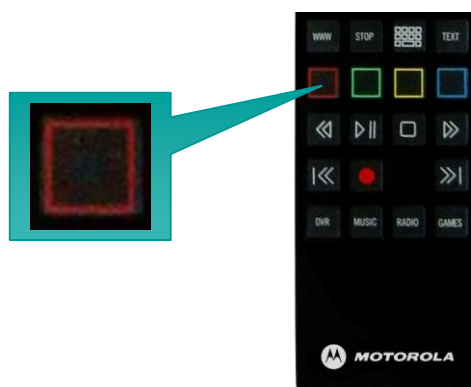

- b) Na dole ekranu pojawi się pasek informacyjny o
 - nazwie oglądanego kanału
 - numerze kanału
 - nazwie aktualnie emitowanego programu
 - aktualnej godzinie
 - czasie trwania emitowanego programu
 - nazwie kolejnego programu oraz czasie jego emisji

UWAGI: Postępując się przyciskami Nawigacji możemy sprawdzać jaki następny program będzie emitowany na danym kanale za godzinę lub dwie. Możemy także sprawdzać inne kanały bez zmiany wyświetlanego aktualnie programu.

- c) Aby rozpocząć nagrywanie wybierz na pilocie zdalnego sterowania funkcję „REC”,

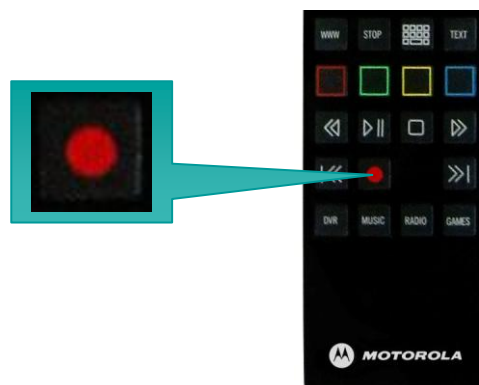

- d) Po wykonaniu powyższych kroków na pasku informacyjnym pojawi się komunikat o rozpoczętym nagrywaniu które będzie trwało do końca programu lub do czasu aż je przerwiemy.
Aby przerwać nagrywanie należy na pilocie ponownie wybrać funkcje „REC” podczas wyświetlania na ekranie telewizora okna informacyjnego.

SZYBKIE NAGRANIE

- a) Aby rozpocząć nagrywanie podczas oglądania wybranego programu należy na pilocie zdalnego sterowania wybrać przycisk funkcyjny „REC”

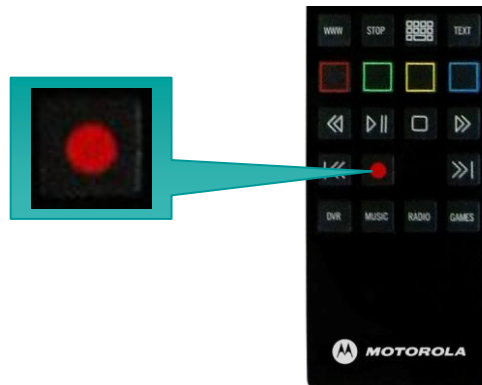

- b) W celu zakończenia nagrywania należy na pilocie zdalnego sterowania wybrać funkcje „STOP”



Po wykonaniu powyższej czynności na ekranie telewizora pojawi się komunikat z następującymi możliwościami wyboru:

- Tak, anuluj nagranie
- Tak, zapisz nagranie
- Tak, nagraj do końca programu
- Nie, powrót do odtwarzania

Przy pomocy przycisków nawigacji wybierz pożądaną opcję a następnie zatwierdzić wybór przyciskiem OK. (patrz rozdział I punkt 3)

2. Programowanie nagrania

- a) W celu rozpoczęcia programowania nagrywarki na pilocie zdalnego sterownia wybierz przycisk „EPG”



- b) Na ekranie telewizory wyświetlony zostanie elektroniczny program telewizyjny (EPF). Za pośrednictwem przycisków nawigacji wybierz kanał oraz program który chcesz nagrać

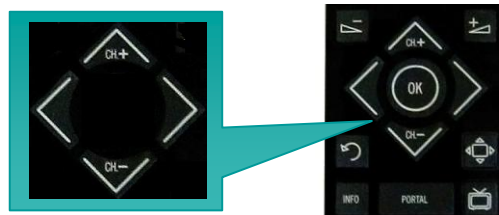

- c) Po wybraniu żądanej pozycji na pilocie wybierz przycisk „PLAY/PAUZA”



- d) Po wykonaniu powyższych czynności na ekranie telewizora pojawia się dostępne funkcje:



- Zawartość nagrywarki
- Nagrywaj
- Powiadom
- Auto przełączenie
- Zaplanowane zadania
- Wyjście

Wybór danej pozycji za pomocą przycisków nawigacji (patrz rozdział I punkt 3) spowoduje uruchomienie pożądanego funkcji w naszym przypadku wybór „Nagrywaj” spowoduje dopisanie zaznaczonego wcześniej programu do zaplanowanych zadań nagrywarki.

UWAGI: Aby nagranie zaplanowanego wcześniej programu było możliwe dekodery musi pozostać włączony od chwili zaplanowania zadania aż do zakończenia nadawania danego programu.

3. Odtwarzanie nagrań

Odtworzenie wcześniej nagranych programów można wykonać na dwa sposoby

SZYBKI DOSTĘP:

- a) Na pilocie zdalnego sterowania wybierz przycisk „DVR”



- b) Na ekranie telewizora pojawi się okno z tytułami nagranych pozycji oraz czasem ich trwania. Za pośrednictwem klawiszy nawigacji zaznacz pożądaną pozycję a następnie wybór zatwierdź przyciskiem OK.
- c) W celu zakończenia odtwarzania wybranego nagrania i powrotu do biblioteki nagrań na pilocie zdalnego sterowania wybierz przycisk „STOP”

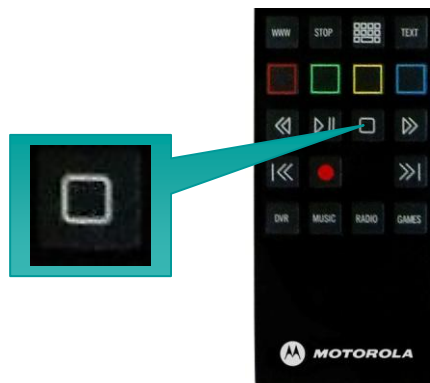

- d) Aby wyjść z listy nagrań na pilocie zdalnego sterowania wybierz „CZERWONY” przycisk funkcyjny

ODTWARZANIE PRZEZ TV PORTAL

- Na pilocie zdalnego sterowania wybierz przycisk „PORTAL” (patrz par. I p. 1)
- Następnie za pośrednictwem klawiszy nawigacji (patrz roz. I p.3) wybierz usługę „Nagrywarka”

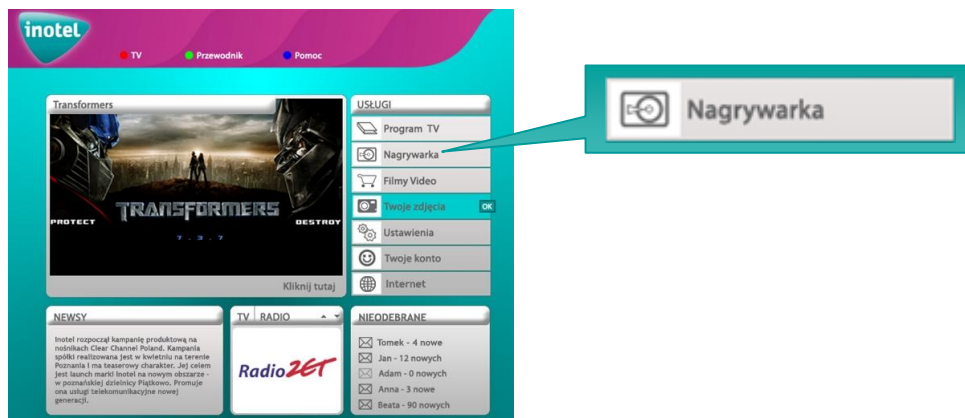

- W celu odtworzenia nagrania postępuj według instrukcji par. II p.3 b)

4. Usuwanie nagrania

USUWANIE NAGRANIA PODCZAS SZYBKIEGO NAGRYWANIA:

- W celu usunięcia nagrania podczas szybkiego nagrywania postępuj zgodnie z par. II p.1 szybkie nagranie. W momencie wyboru dostępnych funkcji wybierz opcję: „Tak, anuluj nagranie”

USUWANIE POZYCJI WCZEŚNIEJ NAGRANEJ:

- Na pilocie zdalnego sterowania wybierz funkcję DVR (patrz par. II p.3 a)
- Spośród dostępnych nagrań wybierz za pomocą klawiszy nawigacji (par.. II p.2 b) nagranie które chcesz usunąć, a następnie wybierz przycisk „COFNIJ” w celu usunięcia nagrania



- c) Na ekranie telewizora pojawi zapytanie o potwierdzenie usuwanej pozycji w celu potwierdzenia usunięcia wybierz „ZIELONY” przycisk funkcyjny. Aby anulowania usuwania wybierz „CZERWONY” przycisk funkcyjny



5. Informacje o nagraniu

- a) W celu wejścia do listy nagrań postępuj zgodnie z par. II p.3
- b) Na ekranie telewizora pojawi się okno z tytułami nagranych pozycji oraz czasem ich trwania. Za pośrednictwem klawiszy nawigacji (patrz rozdział I punkt 3) wybierz interesujące Cię nagranie następnie wciśnij na pilocie przycisk „INFO”



- c) Na ekranie telewizora pojawia się następujące informacje:
- Tytuł/nazwa nagranych programu
 - Kanał z którego nagrany był dany program
 - Data nagrania
 - Czas trwania
 - Opis

6. Zatrzymywanie oglądanego programu

- a) W celu zatrzymania oglądanego programu wybierz na pilocie zdalnego sterowania przycisk „PLAY/PAUZA”

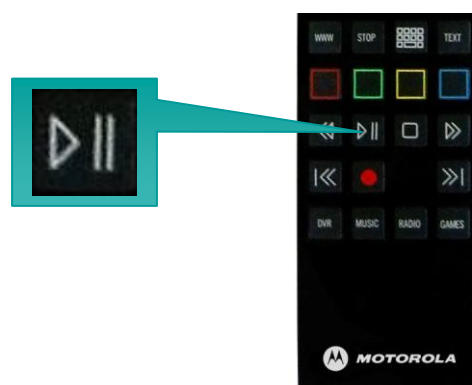

- b) Aby wznowić oglądanie programu wciśnij ponownie przycisk „PLAY/PAUZA”

UWAGI: Zatrzymanie programu automatycznie włącza nagrywarke, która rozpoczyna zapis od momentu zatrzymania do momentu ponownego uruchomienia zatrzymanego programu. Podczas zmiany kanału na ekranie telewizora pojawi się komunikat patrz par. II p. 1 Szybkie nagrywanie pod. b)

V. VoD

UWAGI: Usługa dostępna wkrótce

VI. EPG – Elektroniczny program telewizyjny

1. Przeglądanie programu i informacji o audycjach

SZYBKI PODGLĄD:

- a) W celu szybkiego przeglądania kolejnych pozycji programowych podczas oglądania telewizji, na pilocie zdalnego sterowania wybierz „CZERWONY” przycisk funkcyjny

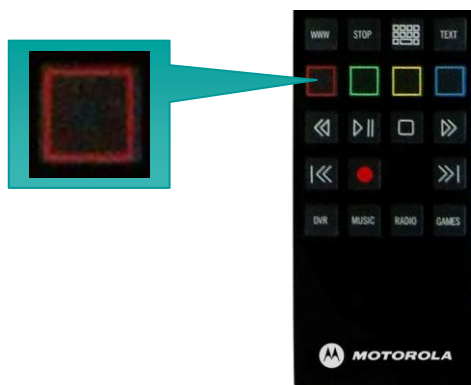

- b) Na ekranie telewizora pojawi się okno informacyjne.



Aby sprawdzić jaki program emitowany jest na innym kanale na pilocie zdalnego sterowania wybierz przycisk „CH+” (kanał wyżej) „CH-„ kanał niżej



- c) Aby sprawdzać kolejne pozycje programowe emitowane na wybranym kanale na ekranie telewizora poruszaj się przyciskami kierunkowymi „Prawo”, „Lewo”

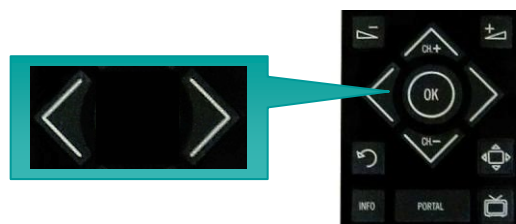

- d) W celu wyjścia z Szybkiego podglądu EPG na pilocie zdalnego sterowania wybierz „CZERWONY” przycisk funkcyjny

UWAGI: Szybki podgląd programowy pozwala na przeglądanie kolejnych pozycji wybranego kanału, oraz pozycji programowych na innych kanałach przy jednoczesnym pełno ekranowym oglądaniu wybranego programu.

SZYBKI DOSTĘP:

- a) W celu szybkiego sprawdzenia programu telewizyjnego na pilocie zdalnego sterowania wybierz przycisk „EPG”

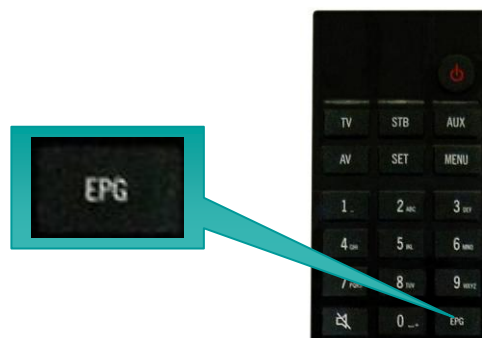

- b) Na ekranie telewizora pojawi się wykaz dostępnych kanałów, nazwy programów wyświetlane na danym kanale oraz aktualny podgląd danego kanału. Po menu ekranowym poruszamy się za pośrednictwem przycisków nawigacji (par.II p.2 b). Aby zobaczyć rozszerzone informacje na temat wcześniej wybranego programu na pilocie zdalnego sterowania wybierz przycisk „INFO”



- c) Aby powrócić do elektronicznego programu telewizyjnego (EPG) wybierz na pilocie „CZERWONY” przycisk funkcyjny

UWAGI: Należy zwrócić uwagę że audycje są posortowane według programów i godzin emisji, co ułatwia poruszanie się po elektronicznym programie telewizyjnym (EPG) jak i planowanie nagrań i powiadomień.

Dostęp do elektronicznego programu telewizyjnego (EPG) można także uzyskać poprzez:

- Wybierz na pilocie zdalnego sterowania przycisku „PORTAL” (par. I p. 1).
- Następnie poruszając się przyciskami nawigacji (par. II p.2 b) wybierz w prawym menu „Program TV”



2. Auto przełączanie

Funkcja auto przełączenia umożliwia automatyczne przełączenie kanału na pozycję którą wcześniej zaznaczyliśmy. Zatem jeśli nie chcesz przegapić ulubionego program wystarczy w EPG zaznaczyć ulubiony serial by podczas oglądania telewizji dekoder sam przełączył się na wcześniej zaznacza pozycje programowa.

- Aby ustawić auto przełączenia wejdź do elektronicznego programu telewizyjnego (EPG) par. IV p. 1 a)
- Po wejściu do EPG zaznacz wybrany program za pomocą przycisków nawigacji

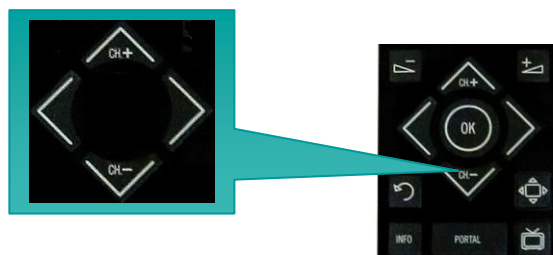

- c) Po wybraniu programu, który chcemy aby został automatycznie przełączony wybierz na pilocie zdalnego sterownia przycisk „PLAY/PAUZA”



- d) Na ekranie rozwinię się okno menu z dostępnymi funkcjami z których za pomocą przycisków nawigacji wybierz funkcję „Auto przełączenie” i zatwierdź wybór przyciskiem na pilocie „OK.”



Po wykonaniu powyższych kroków wcześniej wybrany program zostanie zaznaczony na kolor zielony i zostanie przeniesiony do zakładki „Zaplanowane zadania”

3. Przypomnienie o rozpoczęciu audycji

To krótki komunikat mówiacy iż właśnie rozpoczął się program który wcześniej zaznaczyliśmy.

- Aby ustawić przypomnienie o wybranym programie postępuj zgodnie z krokami w par. IV p.2 a,b,c
- Następnie w rozwiniętym menu za pomocą przycisków nawigacji wybierz funkcję „Powiadom”
- Po wykonaniu powyższych kroków wcześniej wybrany program zostanie zaznaczony na kolor zielony i zostanie przeniesiony do zakładki „Zaplanowane zadania”

4. Wyszukiwanie według kategorii

Wyszukiwanie wg. kategorii pozwala na przeglądanie w elektronicznym programie telewizyjnym (EPG) tylko i wyłącznie tych gatunków które nas interesują od seriali po programy informacyjne.

- Aby wyświetlić programy z danej kategorii postępuj zgodnie z krokami w par. IV p. 2 a, b

- b) Następnie będą w menu EPG na pilocie zdalnego sterowania wybierz „ŻÓŁTY” przycisk funkcyjny



- c) Na ekranie telewizory rozwinie się menu z dostępnymi kategoriami, w którym za pomocą przycisków nawigacji „góra/dół” wybierz pożądaną kategorię, a następnie wybór zatwierdź przyciskiem OK.



Postępując zgodnie powyższymi krokami uzyskamy dostęp do spisu pozycji tylko i wyłącznie z danej kategorii

5. Wybór ulubionych programów

Pozwala nam ograniczyć elektroniczny program telewizyjny tylko do tych pozycji które oglądamy najczęściej

- a) W celu ustalenia listy ulubionych programów wejdź w Ustawienia wybierając na pilocie zdalnego sterowania przycisk MENU



- b) Za pomocą klawiszy nawigacji wejdź do zakładki „Ulubione”



- c) Na ekranie telewizora zostaną wyświetlone dostępne kanały telewizyjne. Za pomocą przycisków nawigacji zaznacz programy które chcesz dopisać do listy ulubionych. Każdorazowy wybór należy potwierdzić przyciskiem OK.



- d) Gdy już zaznaczyłeś wszystkie programy które chcesz ustawić jako ulubione na pilocie zdalnego sterowania wybierz „CZERWONY” przycisk funkcyjny w celu zapisania zmian i wyjścia z zakładki ulubione

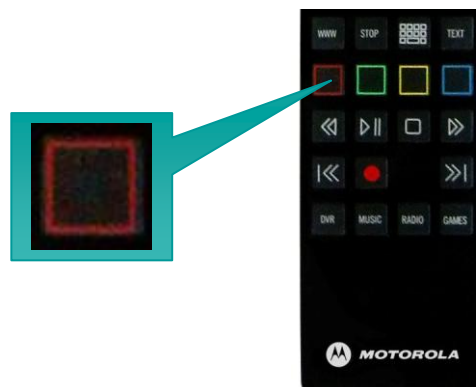

UWAGI: w celu usunięcia z listy ulubionych zaznaczonego programu lub też dodania nowe postępuj zgodnie z par. IV p. 5. Przycisk OK., zaznacza jak i usuwa wybrany program z listy

- e) Aby korzystać z listy ulubionych programów w elektronicznym programie telewizyjnym (EPG) wybierz na pilocie zdalnego sterownia „NIEBIESKI” przycisk funkcyjny.



UWAGI: powrót do pełnej listy kanałów odbywa się poprzez ponowne wybranie „NIEBIESKIEGO” przycisku funkcyjnego

VII. Twoje zdjęcia

1. Dodawanie i usuwanie zdjęć

- a) W celu dodania zdjęcia zaloguj się do „Panelu Klienta” (<https://app.inotel.pl/>)

PANEL KLIENTA: [panel klienta](#)

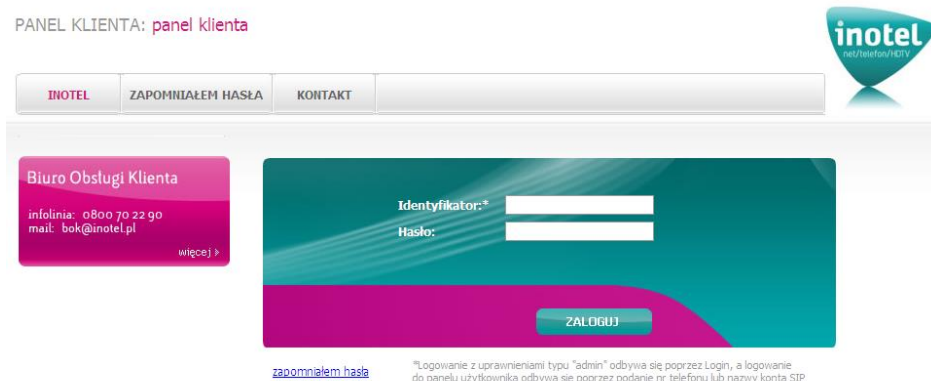

INOTEL ZAPOMNIAŁEM HASŁA KONTAKT

Biuro Obsługi Klienta
 infolinia: 0800 70 22 90
 mail: bok@inotel.pl
 więcej >

Identyfikator: *
 Hasło:

ZALOGUJ

[zapomniałem hasła](#) *Logowanie z uprawnieniami typu "admin" odbywa się poprzez Login, a logowanie do panelu użytkownika odbywa się poprzez podanie nr. telefonu lub nazwy konta SIP

b) Po zalogowaniu w lewym menu wybierz zakładkę „Twoje zdjęcie”

PANEL KLIENTA: panel klienta



The screenshot shows the Inotel client interface. At the top, there is a navigation bar with buttons for 'INOTEL', 'ZMIANA HASŁA', 'PREFERENCJE', 'KONTAKT', and 'WYLOGUJ'. Below this is a 'Menu' sidebar on the left with a tree structure. The 'Twoje zdjęcia' item is highlighted with a red arrow. The main content area has a pink header 'AKTUALNOŚCI'.

c) Pierwszym etapem dodania zdjęć jest stworzenie galerii w której będą znajdować się nasze zdjęcia. W tym celu wybierz funkcję „Dodaj galerię”

PANEL KLIENTA: Inotel



The screenshot shows the Inotel client interface with the 'GALERIA' header. A red arrow points to the 'Dodaj galerię' button. Below the header is a table showing gallery details:

	Rozmiar	Założona			
Warszawa (9)	13.09 MB	2008-05-30	Edytuj	Zmień nazwę	Usuń
Dostępna przestrzeń	13.09 MB / 250.00 MB				

d) W oknie przeglądarki pojawi się zakładka Nowa Galeria gdzie należy wpisać nazwę nowo tworzonej galerii. Wpis potwierdź wybierając przycisk „Zatwierdź”

PANEL KLIENTA: Inotel

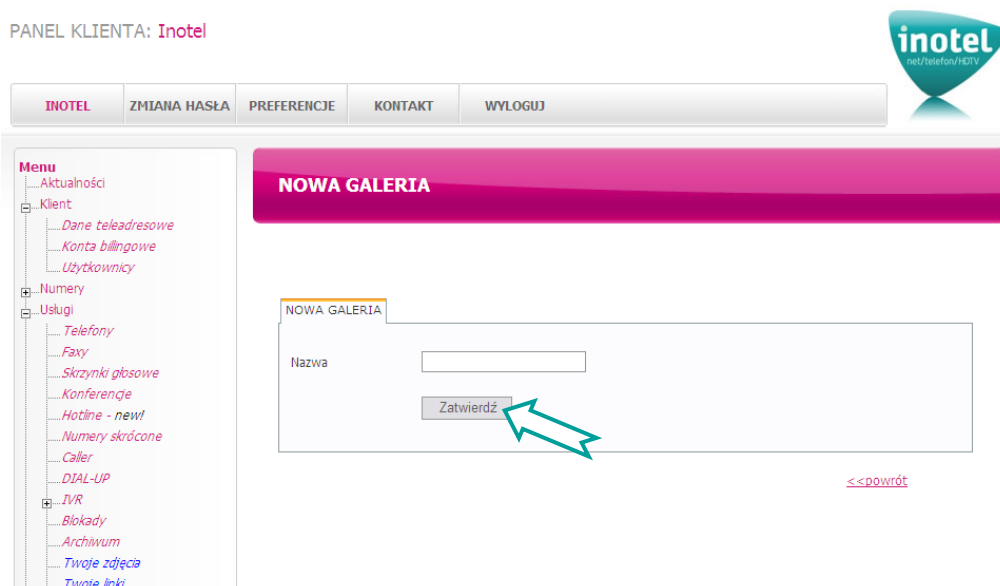

The screenshot shows the Inotel client interface with the 'NOWA GALERIA' header. A form is displayed with a text input field for 'Nazwa' and a 'Zatwierdź' button. A red arrow points to the 'Zatwierdź' button. At the bottom right, there is a '<<powrót' link.

- e) Następnie wybierz przycisk „Dodaj” aby dodać zdjęcia do wcześniej utworzonej galerii

PANEL KLIENTA: Inotel

The screenshot shows the Inotel client interface. At the top, there is a navigation bar with buttons for 'INOTEL', 'ZMIANA HASŁA', 'PREFERENCJE', 'KONTAKT', and 'WYLOGUJ'. Below this is a 'Menu' sidebar with various options. The main content area is titled 'GALERIA "Warszawa"'. It contains a table of images with columns for 'Nazwa', 'Rozmiar', 'Dodany', and 'Kolejność'. Each row represents an image with its name, size, date, and a 'Dodaj' button. Below the table, there are three rows of image thumbnails, each with a 'Dodaj' button and a 'Ustaw domyślny' button. A red arrow points to the 'Dodaj' button in the top right corner of the gallery area.

Nazwa	Rozmiar	Dodany	Kolejność
Warszawa 001.jpg	1.86 MB	2008-05-30	
Warszawa 004.jpg	1.53 MB	2008-05-30	
Warszawa 021.jpg	250.63 KB	2008-05-30	

UWAGI: Za pomocą przycisku „Ustaw domyślny” wybrane zdjęcie będzie wyświetlane jako okładka folderu

- f) Zdjęcia można dodawać grupowo lub pojedynczo postępując się przyciskiem dodaj. Każdorazowe dodanie zdjęć należy zatwierdzić przyciskiem „Załaduj”

PANEL KLIENTA: Inotel

The screenshot shows the Inotel client interface with the 'Dodanie zdjęcia' dialog box open. The dialog has a table with columns for 'Nr.', 'Plik', and 'Rozmiar'. Below the table are buttons for 'Dodaj', 'Usuń', and 'Załaduj'. A red arrow points to the 'Dodaj' button, and another red arrow points to the 'Załaduj' button. Below the table, there is a 'Podsumowanie' section showing 'Pliki: 0' and 'Całkowity rozmiar: 0 Kb'.

Nr.	Plik	Rozmiar

Podsumowanie
Pliki: 0 Całkowity rozmiar: 0 Kb

UWAGI: W celu usunięcia zdjęcia z folderu w Galerii Zdjęć wybierz przycisk usuń znajdujący się przy zdjęciu które chcesz usunąć.

2. Poruszanie się po menu

- W celu przeglądania zdjęć wejdź do „TV Portalu” patrz par. I p.1
- Następnie za pomocą przycisków nawigacji (par. I p. 3)wybierz z prawego menu zakładkę „Twoje zdjęcia” wybór potwierdź przyciskiem OK. na pilocie zdalnego sterowania

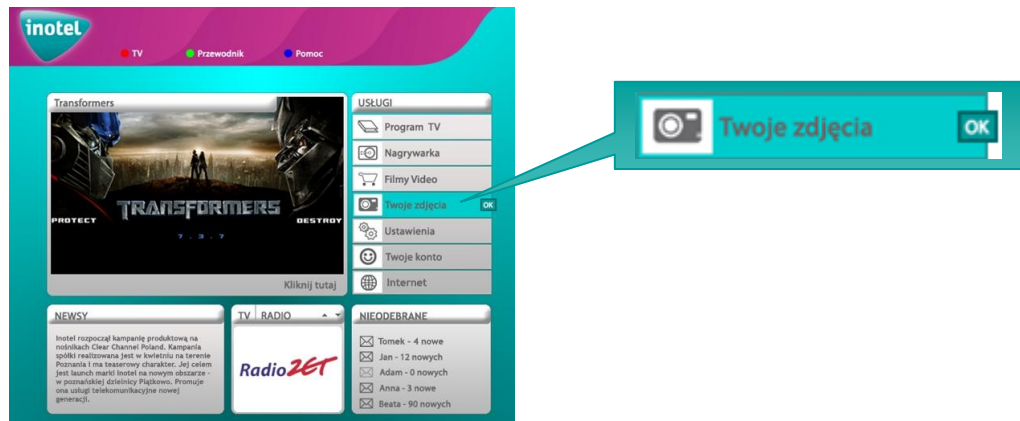

Po galerii zdjęć możemy poruszać się na dwa sposoby za pomocą przycisków nawigacji spełniających rolę wirtualnej myszki lub za pomocą klawiatury numerycznej.

- Aby skorzystać z klawiatury numerycznej będąc w galerii zdjęć na pilocie zdalnego sterowania wybierz przycisk „AKTYWACJI / DEZAKTYWACJI” myszy



- Następnie po menu galerii poruszamy się za pośrednictwem klawiatury numerycznej. W menu każdej funkcja podpisana jest pod daną cyfrą.



Np. pod numerem 0 znajduje się funkcja „pokaz slajdów”, pod numerem 9 znajduje się funkcja „następna strona” itd. Wszystkie funkcje przypisane pod klawisze numeryczne widoczne są na ekranie telewizora.

UWAGI: Aby przesunąć obraz w górę, dół, lewo, czy prawo użyj przycisków nawigacji na pilocie.

3. Przeglądanie zdjęć

Przeglądanie zdjęć w galerii może odbywać się na trzy sposoby:

WIRTUALNA MYSZKA:

- a) Docelowo po wejściu do galerii zdjęć uruchamiany jest wskaźnik którym kierujemy przyciskami nawigacji, i przyciskiem OK.



KLAWIATURA NUMERYCZNA:

- a) Po wejściu do galerii zdjęć na pilocie zdalnego sterowania wybierz przycisk „AKTYWACJI ? DEZAKTYWACJI” myszy



- b) Za pomocą klawiatury numerycznej patrz par.V p2 b. Pod każdy numer przypisane jest poszczególne zdjęcie. Na ekranie telewizora jednocześnie widać 6 zdjęć przypisanych do klawiszy od 1 do 6

POKAZ SLAJDÓW:

- a) Po wejściu do galerii zdjęć i wyborze określonego katalogu na pilocie zdalnego sterowania wybieramy liczbę 0, co spowoduje uruchomienie pokazu wszystkich zdjęć znajdujących się w danym katalogu.

VIII. Internet

1. Wejście na strony www

Mamy dwa sposoby wejścia na strony www:

SZYBKI DOSTĘP:

- Na pilocie zdalnego sterowania wybierz przycisk „www”



DOSTĘP PRZEZ TV PORTAL:

- Na pilocie zdalnego sterowania wybierz przycisk „PORTAL” aby wejść do menu TV Portal



- Za pomocą przycisków nawigacji (patrz par. I p.3) wybierz w prawym menu zakładkę „INTERNET” .



Na ekranie telewizora pojawi się 6 ikon z przypisanymi stronami www

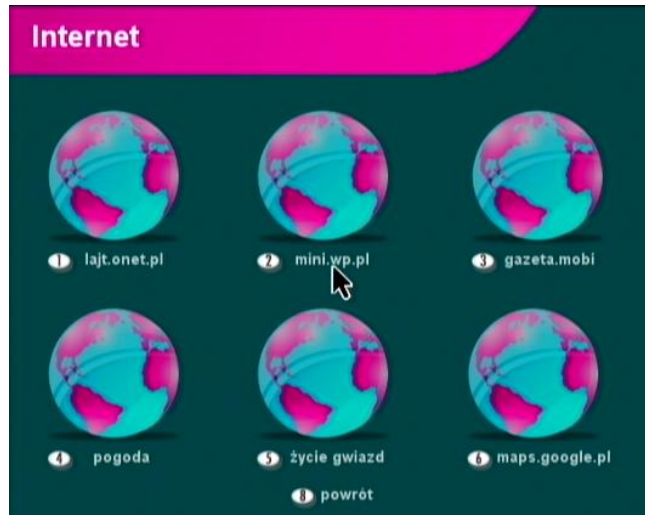

- c) Wyboru strony możesz dokonać poprzez:
- najechanie wskaźnikiem myszki na wybrana stronę i zatwierdzenie przyciskiem OK. na pilocie (par. VI p. 3 a)
 - postugiwaniem się klawiatura numeryczna

UWAGI: Zalecane jest wejście do Internetu za pomocą usługi PORTAL TV. Fakt że dekodery posiada uproszczoną wersję przeglądarki Internetowej może spowodować iż nie wszystkie strony będą wyświetlane prawidłowo.

2. Zmiana strony www

- a) Aby w przeglądarce www przejść na inną stronę, wciśnij na piloci zdalnego sterowania przycisk „www”



- b) Na ekranie telewizora pojawi się okno w który wpisany jest aktualny adres www. Wybierz na pilocie przycisk „KLAWIATURY” w celu uruchomienia wirtualnej klawiatury. Po której poruszasz się za pośrednictwem przycisków nawigacji.

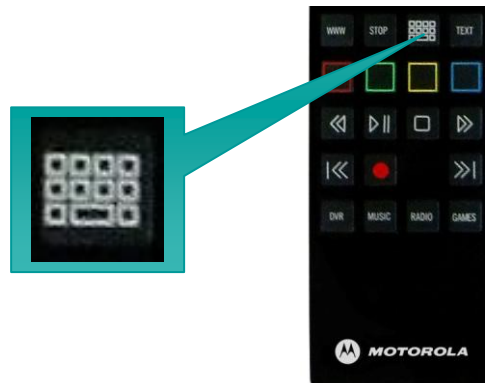

- c) Po wpisaniu nowego adresu wciśnij na pilocie zdalnego sterowania najpierw „CZERWONY” przycisk funkcyjny a następnie „ZIELONY”.

UWAGI: Funkcjonalność poszczególnych kolorów przycisków funkcyjnych uwarunkowana jest przypisanymi do nich w danej sytuacji funkcji.

3. Przypisywanie ulubionych stron

- a) W celu przypisania / zamiany strony w zakładce Panelu Klienta - Internet zaloguj się do „Panelu Klienta” (<https://app.inotel.pl/>)

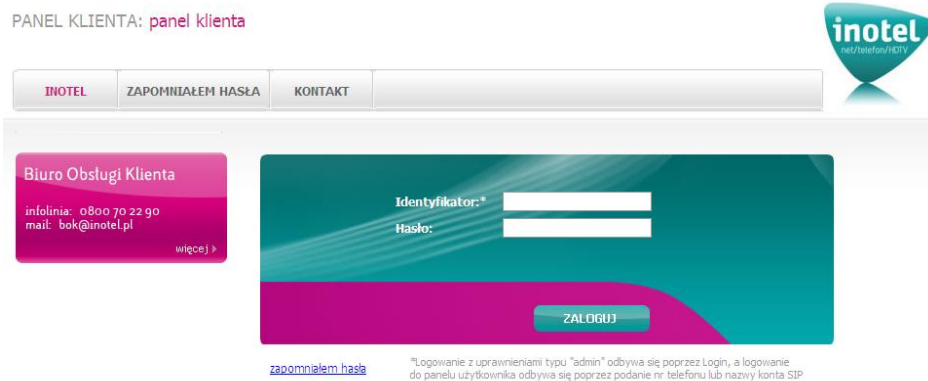

- b) Po zalogowaniu w lewym menu wybierz zakładkę „Twoje linki”



c) Aby dodać lub zamienić już istniejący link do strony wybierz przycisk „Dodaj”

PANEL KLIENTA: Inotel

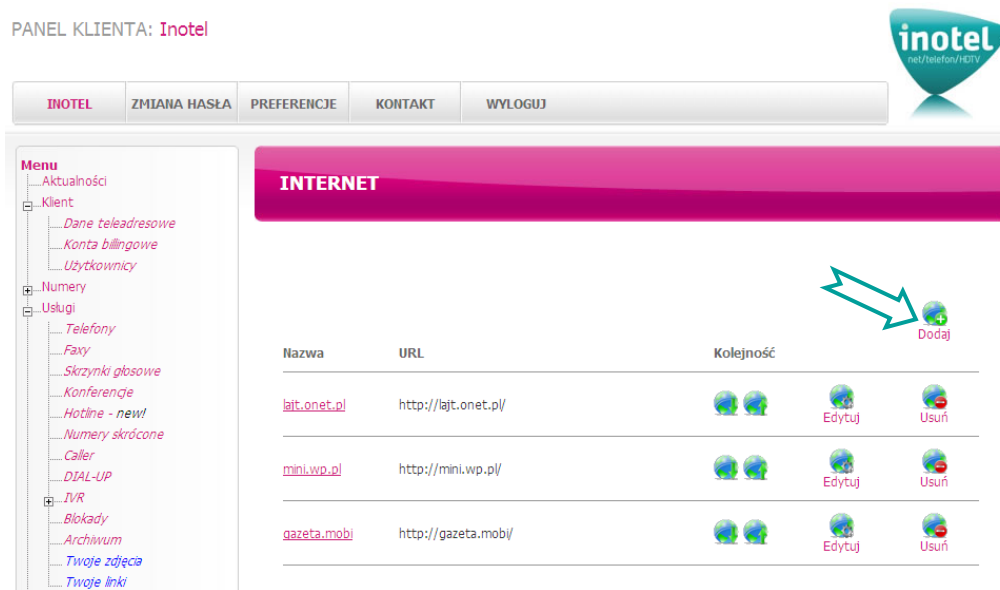

The screenshot shows the Inotel client panel interface. At the top, there are navigation tabs: INOTEL, ZMIANA HASŁA, PREFERENCJE, KONTAKT, and WYLOGUJ. Below the tabs is a menu on the left with categories like Aktualności, Klient, Numery, Usługi, and IVR. The main content area is titled 'INTERNET' and contains a table of links. A green arrow points to a 'Dodaj' button in the top right corner of the table.

Nazwa	URL	Kolejność	
lajt.onet.pl	http://lajt.onet.pl/		
		Edytuj	Usuń
mini.wp.pl	http://mini.wp.pl/		
		Edytuj	Usuń
gazeta.mobil	http://gazeta.mobil/		
		Edytuj	Usuń

UWAGI: Każdorazowe dodanie adresu lub zmiana już istniejącego musi być zatwierdzona poprzez wybranie przycisku „Zatwierdź”

IX. Połączenia

Możesz sprawdzić połączenia nieodebrane jak i połączenia przychodzące bezpośrednio na ekranie Twojego telewizora

TV PORTAL

- Wejść do TV Portalu (patrz par. I p. 1)
- W lewym dolnym oknie „Połączenia” wyświetlane są odebrane i nieodebrane połączenia przychodzące

TWOJE KONTO

- Wejść do TV Portalu (patrz par. I p.1)
- Za pomocą przycisków nawigacji w lewym menu wybierz zakładkę „Twoje konto” (patrz par I p. 3)
- Za pomocą przycisków nawigacji (patrz par I p.3) nakieruj kursor na tekst „Spis połączeń wychodzących” lub „Spis połączeń przychodzących” w zależności która informację chcesz uzyskać.

W celu sprawdzenia połączeń wychodzących lub przychodzących możesz też użyć klawiatury numery.

- a) Będąc w zakładce „Twoje Konto” wybierz na pilocie przycisk „AKTYWACJI / DEZAKTYWACJI” myszy.



- b) Za pomocą klawiatury numerycznej wybierz numer przypisanej danej funkcji. W tym przypadku nr 3 dla połączeń wychodzących lub nr 4 dla połączeń przychodzących

UWAGI: Informacja jaki numer odpowiada jakiej funkcji zawsze widoczna jest na ekranie telewizora.

X. Kontrola rodzicielska

Pozwoli Ci zabezpieczyć wybrane kanały przez dziećmi.

1. Ustawianie kontroli na wybrane programy

- a) Na pilocie zdalnego sterowania wybierz przycisk „MENU”, aby wejść w ustawienia dekodera

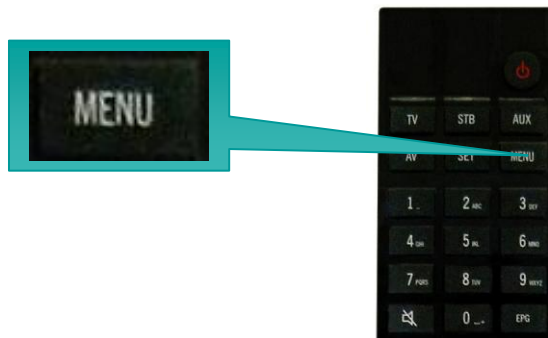

- b) Za pośrednictwem przycisków nawigacji przejdź do usługi „Blokada Kanałów”



- c) Na ekranie telewizora pojawi się komunikat z prośbą o wprowadzenie kodu PIN. Za pomocą klawiatury numerycznej wprowadź kod PIN, a następnie potwierdź przyciskiem OK. na pilocie zdalnego sterowania

UWAGI: standardowy kod PIN który posiada dekodery to 1234

- d) Poprzez przyciski nawigacji zaznacz kanały które mają być blokowane patrz par. IV p. 4 c, d

2. Odblokowywanie zablokowanych programów

W celu odblokowania wcześniej zablokowanych kanałów postępuj zgodnie z instrukcją "Ustawiania kontroli na wybrane programy". W momencie gdy za pośrednictwem przycisków nawigacji wybierzemy wcześniej zablokowany kanał ponowne wciśnięcie przycisku OK, na pilocie zdalnego sterowania spowoduje odznaczenie (odblokowanie) kanału.

XI. Radio

1. Włączanie stacji radiowych

- a) W celu włączenia radia wejdź do „TV Portalu” wybierając na pilocie zdalnego sterowania przycisk „PORTAL”



- b) Za pomocą przycisków nawigacji przejdź do okna TV/RADIO.



Podświetl przycisk RADIO i na pilocie wciśnij OK.



- c) Radio zostało uruchomione

2. Zmiana stacji radiowych

- Aby zmienić stację radiową podświetl za pomocą przycisków nawigacji (patrz par. IX p. 1 b) w oknie TV/RADIO przycisk ▲ (góra) lub ▼ (dół)
- Następnie wciśnij na pilocie zdalnego sterowania przycisk OK.

3. Wyłączenie radia

- W celu wyłączenia radia, za pomocą przycisków nawigacji (patrz par. IX p. 1 b) podświetl napis TV w oknie TV/RADIO i wciśnij na pilocie przycisk OK

UWAGI: Wyjście z TV PORTAL spowoduje automatyczne wyłączenie Radia.

XII. News

- Aby przeczytać bieżące informacje ze świata wystarczy wejść do „TV PORTAL” gdzie w lewym dolnym rogu znajduje się okno informacyjne.



- Możliwość przeczytania news'ów uzyskujemy również poprzez „Twoje Konto”. Za pomocą klawiatury numerycznej wybierz przycisk o aby wyświetlić informacje na całym ekranie telewizora.

XIII. Ustawienia dekodera

UWAGI: Zaleca się nie dokonywać zmian w systemie dekodera (poza pozycja: Ulubione oraz Blokada Kanałów) gdyż mogą one wywołać zakłócenia w działaniu systemu.